

DATOS TÉCNICOS

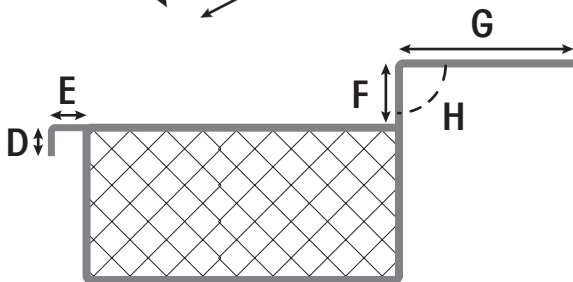

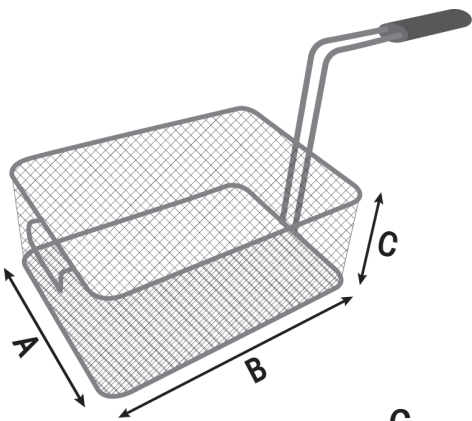

- 1 - Marcar el tipo de cesta deseada
- 2 - Especificar las medidas en mm (A, B, C, D, E, F, G)
- 3 - Especificar el grado de ángulo (H)
- 4 - Seleccionar el tipo de material
- 5 - Anotar alguna observación si fuera necesario

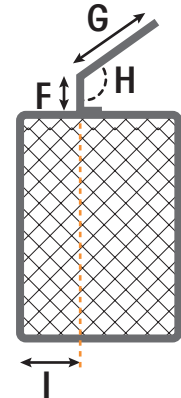
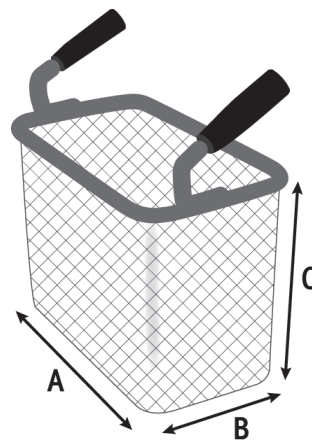
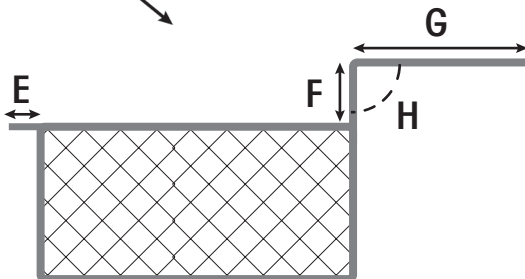
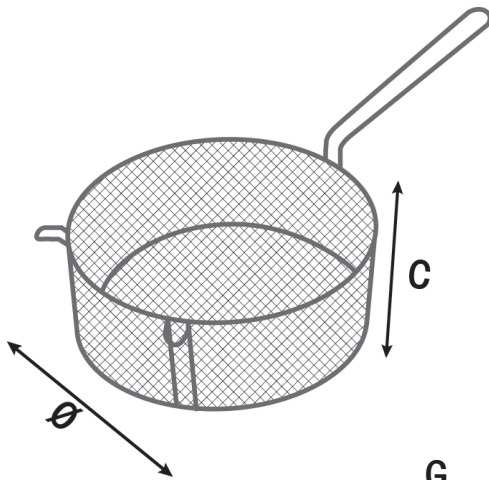

A	<input type="text"/>	mm	F	<input type="text"/>	mm
B	<input type="text"/>	mm	G	<input type="text"/>	mm
C	<input type="text"/>	mm	H	<input type="text"/>	°
D	<input type="text"/>	mm	I	<input type="text"/>	mm
E	<input type="text"/>	mm	Ø	<input type="text"/>	mm

Material: Acero Niquelado Acero Inoxidable

Cantidad:

Observaciones:

Si desea que fabriquemos algún modelo que tenga diversas variantes a las cestas mostradas, adjunte una foto o un dibujo, con las medidas, a este formulario y envíelo a: comercial@eunasa.com